

Circuit de charge

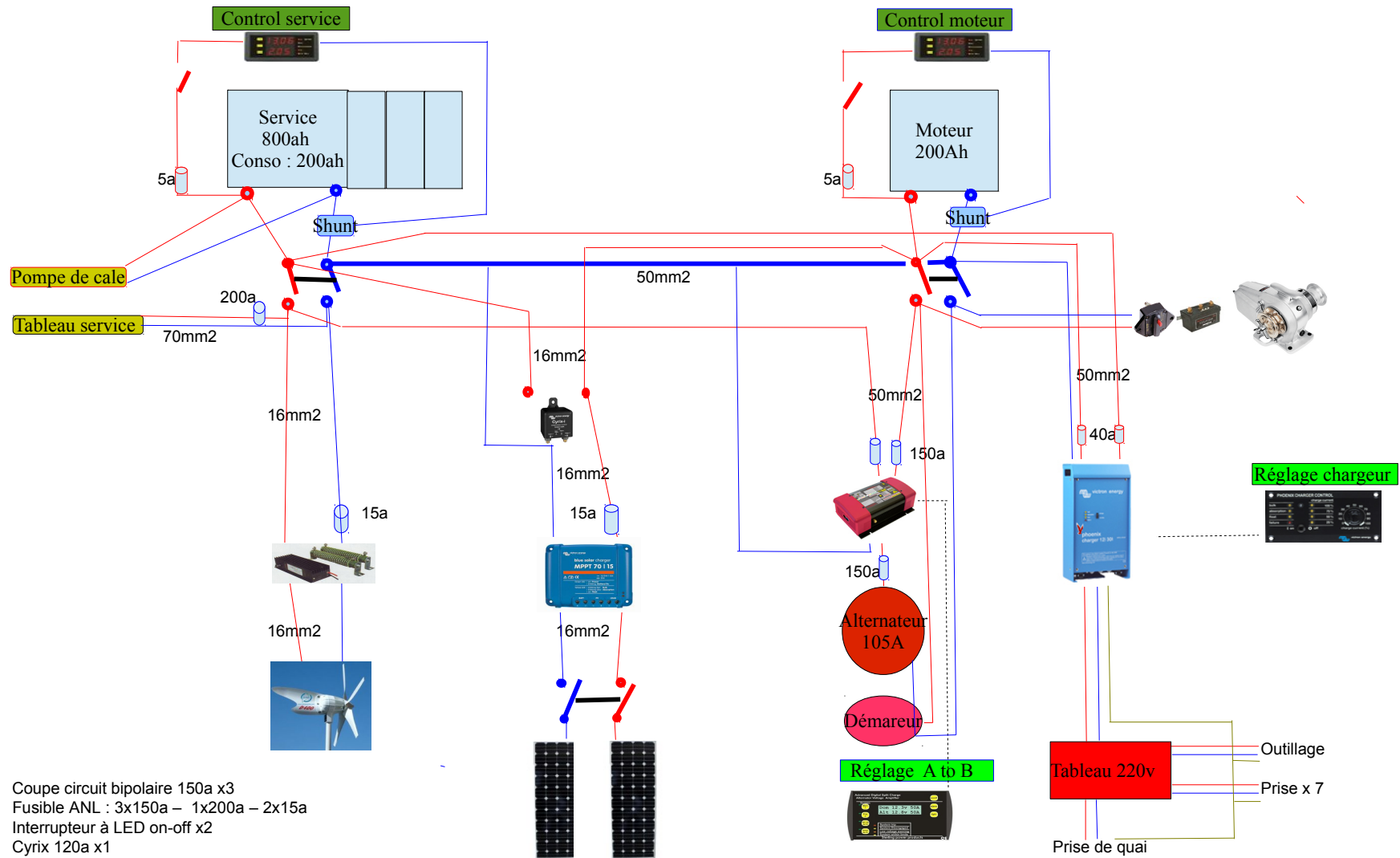

- Coupe circuit bipolaire 150a x3
- Fusible ANL : 3x150a – 1x200a – 2x15a
- Interrupteur à LED on-off x2
- Cyrix 120a x1
- Disjoncteur 5a x 2